

ЭЛЕКТРОПРИБОР
• БЕНЗО • ЭЛЕКТРОИНСТРУМЕНТ

ул. Каширская, 1А
г. Ростов-на-Дону,
Ростовская область,
Российская Федерация,
344091
тел.: (863)292-92-58, 292-92-57

Произведено:
JINHUA JINSHUN TOOLS CO. LTD
Jinshan Road,
Xiaoshun Town,
Jinhua, Zhejiang,
321035,
P. R. China



ЭЛЕКТРОПРИБОР

• БЕНЗО • ЭЛЕКТРОИНСТРУМЕНТ

**РУКОВОДСТВО
ПО ЭКСПЛУАТАЦИИ
КРАСКОПУЛЬТА РУЧНОГО
ЭЛЕКТРИЧЕСКОГО**

МОДЕЛЕЙ

КР-500

КР-650

КР-1000



WWW.PRIBOR-ELECTRO.RU



УВАЖАЕМЫЙ ПОКУПАТЕЛЬ !

 Прочитайте данную инструкцию от начала и до конца. Инструкция написана техническим языком, однако ее чтение займет совсем немного времени, дополнит Ваши знания и поможет избежать ошибок, ведущих к поломке инструмента, порче чужого имущества и, что самое главное, сохранит Ваше здоровье и здоровье окружающих Вас людей.

Мы постоянно работаем над усовершенствованием технологий и улучшением рабочих качеств нашей продукции. Поэтому купленный Вами инструмент может немного отличаться от изображенного на иллюстрации.

Спасибо за Ваш выбор!

С уважением, коллектив “Электроприбор”.

ПРЕИМУЩЕСТВА

- Высокая производительность
- Специальный крючок для подвешивания
- Удобное хранение
- Специальный крючок
- Пыле- и влагозащитный выключатель
- Легкий доступ к фильтру
- Технология HVLP

ОСНОВНЫЕ СВЕДЕНИЯ ОБ ИЗДЕЛИИ

Краскопульт ручной электрический моделей КР-500, КР-650, КР-1000 (далее по тексту «краскопульт») предназначен для распыления красок и лаков, а также других жидкостей.

Внимание! Сильное загрязнение внутренних полостей краскопульты является нарушением условий эксплуатации и основанием для отказа изготовителя от гарантийных обязательств.

1.2 Краскопульт предназначен для эксплуатации в районах с умеренным климатом в условия окружающей среды, характеризующейся температурой от +1° до +40°, относительной влажностью воздуха не более 80% и отсутствием прямого воздействия атмосферных осадков и чрезмерной запыленности воздуха. Питание от сети переменного тока напряжением 220 В, частотой 50 Гц. Допускаемые отклонения напряжения +/-10%, частоты +/-5%.

1.3 Транспортировка инструмента производится в закрытых транспортных средствах в соответствии с правилами перевозки грузов, действующих на транспорте данного вида.

1.4 Настоящий паспорт содержит сведения и требования, необходимые и достаточные для надежной, эффективной и безопасной эксплуатации краскопульты.

ТЕХНИЧЕСКИЕ ХАРАКТЕРИСТИКИ

Основные технические характеристики представлены в таблице ниже:

Модель	КР-500	КР-650	КР-1000
Напряжение/ Частота, В/ Гц	220/50	220/50	220/50
Потребляемая мощность, Вт	400	600	800
Максимальная производительность, мл/ мин	320	1100	500
Объем бачка, мл	700	700	800
Расположение бака	нижнее	нижнее	нижнее
Максимальная вязкость распыляемого вещества, DIN/ сек	50	50	40
Диаметр сопла, мм	1,8	2,6	2,6

КОМПЛЕКТАЦИЯ

Краскопульт электрический (1шт); чашка для определения густоты краски (1шт); подставка под краскопульт (1шт); шланг (1шт); бачок для краски (1шт); ремень (1шт); руководство по эксплуатации (1шт); гарантийный талон (1шт); упаковка (1шт).

Технические характеристики и комплект поставки могут быть изменены производителем без предварительного уведомления.

ОБЩИЙ ВИД

Общий вид модели КР-500 представлен на рис.1(а)
Общий вид модели КР-650 представлен на рис.1(б)
Общий вид модели КР-1000 представлен на рис.1(в)

РИС. 1(А)



РИС. 1(Б)



РИС. 1(В)

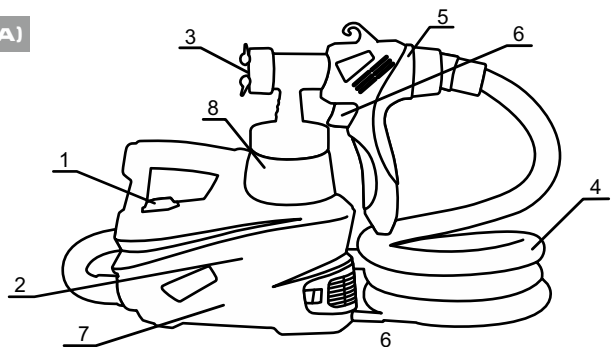

- | | |
|------------------------|--|
| 1. Кнопка выключателя; | 5. Регулятор расхода распыляемого материала; |
| 2. Корпус насоса; | 6. Пусковой курок; |
| 3. Дюза; | 7. Подставка под краскопульт; |
| 4. Шланг; | 8. Бачок. |

МЕРЫ БЕЗОПАСНОСТИ

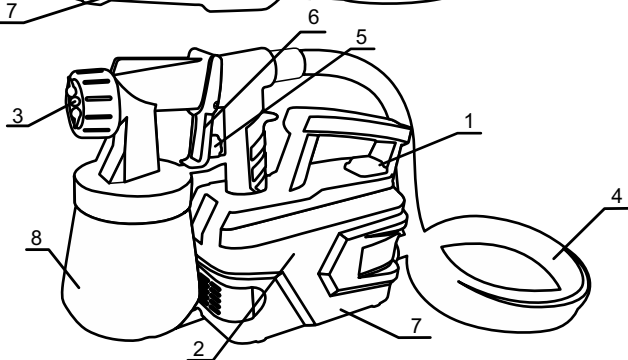
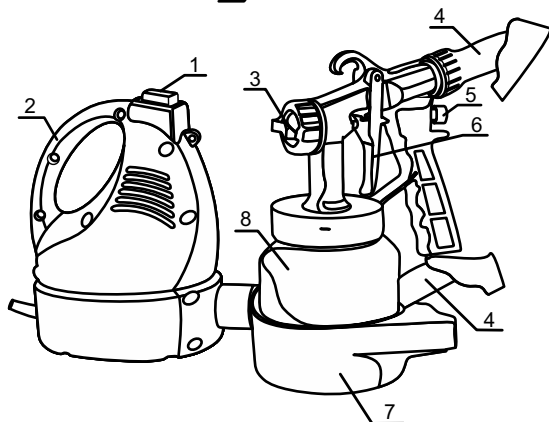
ОБЩИЕ ПРАВИЛА

Всегда думайте, прежде, чем что-то делать!

Не пользуйтесь инструментом под дождем либо в сильно влажной среде, вблизи легковоспламеняющихся жидкостей, газов и материалов, в помещениях с агрессивными средами, способными разъедать металл, пластмассу.

Работайте в хорошо освещенных проветриваемых помещениях, содержите рабочее место в чистоте и порядке.

! Не допускайте присутствия рядом с рабочим местом посторонних, детей и животных. Не позволяйте посторонним использовать Ваш инструмент, если Вы не уверены в их квалификации.

Никогда не работайте в состоянии алкогольного опьянения, под воздействием наркотических веществ либо препаратов снижающих концентрацию внимания, ухудшающих координацию движений и реакцию. Не работайте, будучи уставшим. Неверное движение может привести к травмам и порче имущества. Работайте в устойчивом положении, следите за равновесием.

Позаботьтесь о сохранности своего тела и организма. Используйте индивидуальные средства защиты для органов дыхания (маска, респиратор), зрения (защитные очки), рук (рабочие перчатки). Используйте удобную нескользящую обувь. Не пренебрегайте этими вещами!

Остерегайтесь попадание капель краски на одежду, кожу. Это может вызвать химические ожоги.

При покраске в рабочей зоне не должны присутствовать источники воспламенения (открытый огонь), поскольку при покраске образуются легковоспламеняющиеся смеси.

Внимание! Никогда не направляйте краскопульт на себя, других лиц и животных. Растворители краски могут привести к химическим ожогам! Распыляемые вещества выходят из сопла краскопульта под большим давлением!

Внимание! Перед любыми видами обслуживания и ремонта, также перед хранением инструмента вынимайте вилку сетевого шнура из штепсельной розетки!

Всегда следите за состоянием шнура питания, не ставьте на него тяжелых предметов, не допускайте его перетирания. Не переносите краскопульт за кабель, не выдергивайте вилку из сети питания за провод. Если кабель поврежден - не используйте инструмент, это может привести к его поломке, поражению электрическим током или пожару. Отключайте инструмент от питающей сети, когда отдыхаете, переносите ее на новое место работы. Следите, чтобы выключатель питания был выключен, когда Вы подсоединяете кабель питания к сети.

При обслуживании инструмента используйте только рекомендованные изготовителем вспомогательные материалы.

При частом использовании инструмента, следите за состоянием графитовых щеток электродвигателя (грязные и изношенные графитовые щетки вызывают сильное искрение и снижение мощности электродвигателя).

Проверку и ремонт инструмента производите только в сервисном центре.

Если инструмент долго находился на холоде, перед использованием в помещении дайте ему нагреться до комнатной температуры.

При покраске мелких изделий, используйте зажимы, струбцины, тиски или другой способ их надежного крепления.

Внимание! Краскопульт может быть использован с красками и растворителями с температурой воспламенения не ниже 21°C.

Не используйте краскопульт для распыления воспламеняющихся жидкостей (бензина, керосина и т.п.)

Не используйте краскопульт для распыления жидкостей, содержащие абразивные вещества, как оксид свинца.

Не используйте краскопульт для распыления глазури, щелочных и кислотных веществ.

Внимание! Краскопульт должен быть очищен от краски после каждого использования!

Храните инструмент в чистом, сухом и недоступном для детей месте.

ЭКСПЛУАТАЦИЯ

Подготовка к работе

Откройте коробку. Извлеките все комплектующие детали и узлы. Проверьте комплектность и целостность инструмента.

Внимание! Потренируйтесь перед тем, как начать окрашивание, заполнив бачок водой, на картоне или некондиционных досках, чтобы понять принцип распыления краскопульта в действии, не тратя краску.

Перед использованием краскопульта, проверьте прочно ли сидит бачок. Проверьте, регулятор расхода распыляемого материала и прочно ли привинчена дюза.

Факел можно настроить с помощью регулятора расхода распыляемого материала. Поворот винта по часовой стрелке увеличивает количество распыляемого материала, против часовой - уменьшает. Перед началом покраски установите регулятор примерно посередине, затем поворачивайте его в одну или другую сторону для достижения желаемого результата.

Выбор распыляющей дюзы.

Для большинства красок, используемых при распылении для внешних и внутренних поверхностей, таких как эмали и других, более тонких субстанций достаточно использовать 0,6 мм дюзу.

Для более густых и тяжелых латексных красок используйте дюзу 0,8 мм. Если вначале распыления Вы обнаружите, что краска слишком сильно разбрызгивается, а дюза слишком маленькая, то, возможно краска слишком густая для этой дюзы. Если с помощью регулятора расхода распыляемого материала Вы не решите проблему, попробуйте установить дюзу большего размера или разбавьте краску для достижения необходимой консистенции. Или наоборот если краска слишком жидкая, при большом расходе краски, или же она плохо распыляется, попробуйте использовать дюзу более меньшего размера или отрегулируйте расход материала.

Подготовка краски

Большинство латексных красителей перед распылением необходимо разбавлять водой. Чашка для определения густоты краски, входящая в комплект поставки - все, что Вам необходимо, чтобы определить необходимую консистенцию при разбавлении.

Наполните чашку, окунув ее в краску, затем засекайте время, которое потребуется для того, чтобы вся краска вытекла через отверстие в нижней части чашки. Это время измеряется в DIN/сек (DIN-секунды).

Чем больше времени потребуется для этого, тем гуще краска.

В среднем, краски следует разбавлять до тех пор, пока на опорожнение воронки не будет уходить 35-40 сек. Для других красок может быть достаточно, если показатель вязкости составит 20-40 сек.

Ниже приводится перечень вязкости для различных красок. Помните, вязкость и пропорция добавления растворителя в краску, зависит от разных факторов, такие как тип и марка краски, ее качество и т.п. Данный перечень носит рекомендательный характер, и к нему не могут быть предъявлены какие-либо правовые требования.

1. Краски для пластика и латексные краски: 24-28сек.
2. Краски на водной основе: 20-25 сек.
3. Грунтовка: 24-28 сек.
4. Лаки: 20-25 сек.
5. Краски на масляной основе: 18-22 сек.
6. Эмалевые краски: 18-22 сек.
7. Алюминиевые краски: 22-25 сек.
8. Автомобильные краски: 25-35 сек.
9. Герметики для дерева: 28-35 сек.

Работа с краскопультом

Перед покраской детали, рекомендуется провести пробное окрашивание, например на картоне, чтобы убедиться, что краска имеет оптимальную вязкость и нужную струю распыления.

Держите краскопульт прямо и распыляйте материал параллельно окрашиваемой поверхности.

Для того чтобы обеспечить равномерное распыление, движение руки должно быть плавным, при распылении не сгибайте кисть руки.

Для обеспечения равномерного покрытия не следует перемещать краскопульт слишком быстро или слишком медленно. При быстром перемещении слой покрытия получится очень тонким, а при медленном слишком толстым.

Перемещайте краскопульт, как бы штрихуя поверхность, слева направо и обратно, вверх вниз и обратно.

Чтобы избежать подтёков на вертикальных поверхностях, попробуйте распылять краску тонким слоем с

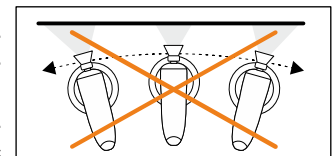
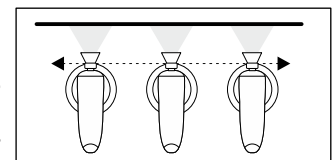
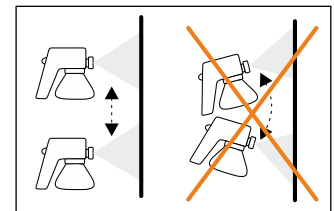

большого расстояния и не наносить слишком толстый слой за один раз.

Когда заканчиваете покраску, можно работать на чуть более близком расстоянии.

При работе на горизонтальных поверхностях направляйте распыляемую струю под углом 45° от себя (для этого используйте гибкую трубку).

Если краска первого слоя высохла, при нанесении второго слоя можно работать на более близком расстоянии.

Гибкая трубка с насадкой для окрашивания пола/потолка предназначена для окрашивания горизонтальных поверхностей - например, труднодоступных мест, таких как внутренняя часть опалубки и ограждений.

Если Вы на какое-то время прервали процесс покраски, не забудьте снова проверить краскопульт, используя для этого кусок ненужной бумаги.

ТЕХНИЧЕСКОЕ ОБСЛУЖИВАНИЕ И РЕМОНТ

Внимание! Перед проведением работ по техническому обслуживанию краскопульт, отключите шнур от сети питания электрическим током.

Внимание! Чистку краскопульт необходимо производить после каждого использования краскопульт.

При чистке краскопульт не используйте легковоспламеняющиеся жидкости.

Производите чистку краскопульт в хорошо проветриваемом помещении. Соблюдайте общие правила электрической безопасности.

Чистка краскопульт производится следующим образом:

- Отключите краскопульт от питающей сети;
- Снимите бачок с оставшейся краской;
- Слейте остатки краски;
- Залейте небольшое количество растворителя, подходящего по типу краски (т.е. теплую мыльную воду для латексных красок или растворитель для красок на масляной основе и т.п.);
- Закрутите бачок к краскопульту и не сильно взболтайте в течении нескольких минут;
- После того, как снимите бачок с краской и всасывающую трубку сделайте 1-3 пробных пусков, чтобы удалить остатки раствора. Не включайте краскопульт без распыляемых материалов более чем на 10 сек., так как при этом детали насоса подвергаются значительному изнашиванию.

Ремонт краскопульт производите только в специализированной мастерской.

Для обеспечения бесперебойной работы вашего краскопульт, запомните следующие правила:

- Старую краску необходимо процедить перед использованием (для определенной вязкости);
- Разбавьте краску до требуемой густоты;
- Используйте правильную дюзу, размер которой часто определяется густотой краски;
- Проверьте на износ дюзу и клапан распылителя, при необходимости - замените;
- Для латексных красок с содержанием акрила свыше 20% используйте смазывающую добавку;

- Небрежная и недостаточная очистка может заклинить поршень. Если слышится гудение низких тонов, немедленно прекратите распыление, т.к. электродвигатель может сгореть.

Помните, что для обеспечения долгой эксплуатации краскопульт необходимо обеспечить правильный уход за ним. После использования необходимо очистить его, иначе в следующий раз он может не работать. Гарантия не включает починку распылителя, который не был своевременно очищен от краски.

Никогда не погружайте электрические части краскопульт в воду или какую-либо другую жидкость, это может нанести серьезный вред краскопульту и, возможно, вызвать короткое замыкание.

Следите за исправным состоянием изделия. В случае появления подозрительных запахов, дыма, огня, искр следует выключить аппарат, отключить его от сети и обратиться в специализированный сервисный центр.

Если Вам что-то показалось ненормальным в работе изделия, немедленно прекратите его эксплуатацию.

СОВЕТЫ ПО ПОКРАСКЕ

Окрашивание поверхностей:

Вымойте окрашиваемую поверхность для устранения грязи, паутины и тд. Если поверхность уже была ранее окрашена, слегка отшлифуйте поверхность абразивным материалом, чтобы она была более гладкой перед окраской.

Загрунтуйте вмятины, царапины и трещины специальным материалом для грунтовочных работ. Когда все проблемные места будут заполнены целиком, приступайте к окрашиванию пятен.

Для того, чтобы краска не стекала, не морщилась и т.п., следите за тем, чтобы между покрытиями проходило достаточно времени для высыхания.

Начните окрашивания с нанесения первого тонкого слоя, дайте слою высохнуть, затем нанесите следующий слой. Этот способ окрашивания особенно рекомендуется для вертикальных поверхностей и поможет Вам избежать образования потеков и полос.

Расстояние между красящей головкой и окрашиваемой поверхностью зависит от интенсивности окрашивания (количество краски проходящей через головку).

Оконное стекло может быть защищено с помощью намоченных газет.

Помните, что во время окрашивания основной поверхности, находящиеся рядом предметы могут быть окрашены микрокаплями краски. Накройте их защитной пленкой, или отодвиньте подальше от места работы.

Выбор краски:

Эта информация носит рекомендательный характер. Выбор краски, цвета, фактуры и иных дизайнерских приемов остается за пользователем.

Дерево

Уличные деревянные сооружения, скамейки, заборы: предпочтительно использование эмалевых красок. Не используйте меловые краски для внешнего сайдинга, чтобы избежать облупления. Изделия из дерева, используемые в помещениях: предпочтительно использование глянцевой щелочной краски. Пол и

опалубка: предпочтительно использовать специальную эмаль для пола и опалубки. Детская мебель и игрушки: желательно использовать цветные нетоксичные краски.

ДСП

Используйте чистый шеллак для грунтовки внутренних панелей. Затем используйте щелочные или латексные краски для окончательной обработки, полировку или лак - для доводки.

Твердый картон и доска

Щелочные или латексные краски держатся дольше на таких поверхностях (до окраски поверхности следует помыть и высушить).

Фанера

Для того чтобы избежать трещин, используйте фенол - смоляную грунтовку; для окончательной доводки щелочную или латексную краску.

Металл

Отдельные ржавые места и облупившуюся краску можно устранить с помощью наждачной бумаги, электродрели и наждачного круга. Затем покройте антикоррозионным покрытием хотя бы в 2 слоя. Затем используйте щелочные или латексные краски.

ТЕХНИЧЕСКОЕ ОБСЛУЖИВАНИЕ И ХРАНЕНИЕ

Помните, что для обеспечения долгой эксплуатации краскопульту нужно обеспечить правильный уход за инструментом.

Срок службы краскопульту - 3 года.

Проверяйте части, подверженные износу - такие как дюза и клапан краскопульту после распыления 20-40 литров краски. Особое внимание следует обратить, если распылялось большое количество латексной краски, поскольку ее образивные свойства способствуют износу деталей в несколько раз больше, чем обычные краски.

Части подверженные износу следует заменить:

Дюза: если Вы заметите, что краска распыляется неровным факелом, после 20-40 литров или более.

Внимание! Осуществлять разбор краскопульту, замену поршня и пружины поршня, а также дюзы можно самостоятельно. Остальные работы должны производиться в сервисном центре.

Хранить краскопульт необходимо в сухом отапливаемом, вентилируемом помещении, защищенном от проникновения паров кислот, щелочей и пылеобразивных веществ, при температуре не ниже +5°C до +40°C и относительной влажности воздуха не более 70%.

Указанный срок службы действителен при соблюдении потребителем требований настоящего руководства.

Во всех случаях нарушения нормальной работы инструмента, например: падение оборотов двигателя, изменение шума, появление постороннего запаха, дыма, вибрации, стука - прекратите работу и обратитесь в сервисный центр.

Изготовитель оставляет за собой право вносить изменения в конструкцию изделия, без предварительного уведомления, с целью улучшения его потребительских качеств.

ГАРАНТИИ ИЗГОТОВИТЕЛЯ (ПОСТАВЩИКА)

- Гарантийный срок эксплуатации краскопульту-12 месяцев со дня продажи.
- Произведено в PRC JINHUA JINSHUN TOOLS CO., LTD. под контролем «Электроприбор».
- В случае выхода из строя краскопульту в течении гарантийного срока эксплуатации по вине изготовителя владелец имеет право на бесплатный гарантийный ремонт при предъявлении гарантийного талона.
- Удовлетворение претензий потребителя с недостатками по вине изготовителя производится в соответствии с законом РФ «О защите прав потребителей».
- При гарантийном ремонте срок гарантии краскопульту продлевается на срок ремонта.
- Гарантия не распространяется на инструмент с дефектами, возникающими в результате эксплуатации их с нарушениями требований паспорта, в т.ч.:
- работа с перегрузкой электродвигателя;
- механические повреждения в результате удара, падения и т.п.;
- повреждения в результате воздействия огня, агрессивных веществ;
- проникновения жидкостей, посторонних предметов внутрь изделия, на механические повреждения (трещины, сколы и т.п.) и повреждения, вызванные воздействием агрессивных средств и высоких температур, попаданием инородных предметов в вентиляционные решетки инструмента, а также повреждения, наступившие в следствие неправильного хранения (коррозия металлических частей) и небрежной эксплуатации;
- на быстроизнашиваемые части (фильтры, масло, ремни, поршневые кольца, гильзы цилиндров, угольные щетки, зубчатые ремни, резиновые уплотнения, сальники, защитные кожухи, смазку и т.п.), а также на сменные принадлежности и сменные быстроизнашиваемые приспособления, за исключением случаев повреждений вышеперечисленных частей, произошедших вследствие гарантийной поломки электроинструмента;
- естественный износ инструмента (полная выработка ресурса, сильное внутреннее или внешнее загрязнение);
- на инструмент, вскрывавшийся или ремонтировавшийся в течении гарантийного срока вне гарантийной мастерской;
- на инструмент с удаленным, стертým или измененным заводским номером; при появлении неисправностей, вызванных действием непреодолимой силы (несчастный случай, пожар, наводнение, удар молнии и др.)

ОБЩИЕ ПОЛОЖЕНИЯ

Гарантия на электроинструмент означает, что инструмент изготовлен из деталей и узлов, соответствующих чертежам и существующим стандартам, прошел проверку в ОТК завода-изготовителя. Дальнейшая его эксплуатация в течение гарантийного срока должна соответствовать паспорту, прилагаемому к электроинструменту. Невыполнение требований паспорта по правилам работы с электроинструментом, а также по смазке и уходу за ним, приводит к преждевременной его поломке. Правила приемки электроинструмента на гарантийный ремонт и причины выхода его из строя регламентируются данной инструкцией, которая согласована с заводом-изготовителем.

ОПРЕДЕЛЕНИЕ ПОВРЕЖДЕНИЯ ПО ВНЕШНЕМУ ВИДУ

Определение (повреждение, дефект)	Замечания (возможные причины)	Гарантия (да/нет)
Внешние повреждения корпусных деталей, накладок, ручек, сетевого шнура и штепсельной вилки.	Неправильная эксплуатация.	нет
Загнутый шпindel (биение шпинделя).	Удар по шпинделю.	нет
Сильное загрязнение вентиляционных окон и внутри изделия (пылью, жидкостями и т.п.).	Небрежная эксплуатация и недостаток ухода за электроинструментом.	нет
Сильное внешнее загрязнение инструмента, наличие на корпусе следов жидкостей и т.п.	Небрежная эксплуатация и недостаток ухода за электроинструментом.	нет
Ржавчина на металлических поверхностях электроинструмента.	Неправильное хранение.	нет
Повреждение от огня (внешнее).	Контакт с открытым пламенем.	нет
Электроинструмент принят в разобранном виде (отсутствует предусмотренная заводом-изготовителем пломба).	У потребителя отсутствует право разбирать инструмент во время гарантийного срока.	нет
Электроинструмент был ранее вскрыт вне сервисной мастерской, отсутствует предусмотренная заводом-изготовителем пломба, а также неправильная сборка, применение не соответствующей смазки, нестандартных подшипников и т.п., что могло привести к выходу из строя электроинструмента.	Ремонт электроинструмента в течение гарантийного срока должен проводиться в уполномоченных сервисных мастерских.	нет
Курок выключателя запал (наружных повреждений нет).	Выключатель испорчен.	да
Видимые поломки инструмента.	Падение, удар.	нет
Применение сменного инструмента: затупленного или поврежденного, нестандартного.	Нарушение условий эксплуатации и ухода, ведущих к перегрузке или поломке.	нет
Замена штепсельной вилки, удлинение сетевого шнура.	Нарушение правил эксплуатации.	нет
Повреждение резиновой манжеты виброшлифователя (МПШ).	Неправильная эксплуатация.	нет
Не читается совсем или частично выдавленный на корпусе статора заводской номер электроинструмента.	Нарушение правил эксплуатации.	нет

Пломба на корпусе отсутствует или не соответствует заводской, а также уполномоченной сервисной мастерской.	Попытка ремонта в неспециализированном ремонтном учреждении.	нет
Отсутствуют предусмотренные заводом-изготовителем наклейки.		да
Поломка штока электроинструмента.		нет

ПОВРЕЖДЕНИЯ ЭЛЕМЕНТОВ ЭЛЕКТРОДВИГАТЕЛЯ

Определение (повреждение, дефект)	Замечания (возможные причины)	Гарантия (да/нет)
Сгоревшие обмотки якоря и статора, равномерное изменение цвета обмоток якоря.	Длительная работа с перегрузкой, недостаточное охлаждение из-за загрязнения электроинструмента.	нет
Якорь сгорел, катушки статора не изменили сопротивления.	Межвитковое замыкание якоря.	да
Сильное искрение на коллекторе якоря по причине межвиткового замыкания якоря (неравномерные цвета обмоток якоря).	Некачественное изготовление.	да
Пробой электрической изоляции шнура питания, обмоток статора, якоря (1500 V) без механических повреждений.	Некачественное изготовление.	да
Механическое нарушение изоляции якоря или статора в следствии загрязнения или попадания инородных веществ.	Небрежная эксплуатация и недостаток ухода за инструментом.	нет
Электрический пробой статора на корпус статора без механических повреждений.	Некачественное изготовление.	да
Разрыв обмотки якоря по причине некачественной пропитки, без признаков перегрузки.	Некачественное изготовление.	да
Износ зубьев вала якоря (смазка рабочая) других повреждений нет.	Некачественное изготовление.	да
Износ зубьев вала якоря и ведомого зубчатого колеса (смазка нерабочая или отсутствует, металл якоря с синевой).	Неправильная эксплуатация.	нет
Повреждение якоря, статора, корпуса электродвигателя, связанное с выходом из строя подшипников якоря (смазка нерабочая, отсутствует или наличие посторонних механических частиц).	Недостаточный уход за электроинструментом, неправильное обслуживание.	нет
Механическое повреждение щеток (может привести к выходу из строя якоря и статора).	Падение инструмента или небрежная эксплуатация.	нет
Механический износ обоих комплектов щеток (равномерный механический износ поверхности коллектора).	Эксплуатация инструмента более срока гарантийной наработки (двух комплектов щеток должно хватать на 1 год эксплуатации).	нет
Выход из строя ротора или статора вследствие заклинивания электроинструмента.	Неправильное закрепление, подбор инструмента или выбор режима пользователем.	нет
Выход из строя помехоподавляющего фильтра (конденсатора, катушек) без механических повреждений.	Некачественное изготовление.	да

ПОВРЕЖДЕНИЕ ВЫКЛЮЧАТЕЛЯ

Выход из строя выключателей относится к гарантийным случаям, за исключением случаев приведенных ниже:

Определение (повреждение, дефект)	Замечания (возможные причины)	Гарантия (да/нет)
Выход из строя выключателя (совместно со статором, якорем) по причине перегрузки.	Нарушение условий эксплуатации.	нет
Выход из строя выключателя (отсутствие возможности регулировки плавности) из-за засорения регулировочного колесика инородными веществами.	Небрежная эксплуатация и недостатков ухода за инструментом.	нет
Механические повреждения выключателя.	Небрежная эксплуатация.	нет

ПОВРЕЖДЕНИЕ ЭЛЕМЕНТОВ РЕДУКТОРА, ПЕРЕДАТОЧНЫХ МЕХАНИЗМОВ

Определение (повреждение, дефект)	Замечания (возможные причины)	Гарантия (да/нет)
Обломан зуб блок-шестерни инструмента (смазка нерабочая, наличие посторонних механических частиц).	Переключение скоростей в рабочем режиме.	нет
Износ зубьев шестерен.	Недостаточный уход.	нет
Выход из строя подшипников редуктора (смазка рабочая).	Некачественное изготовление.	да
Выход из строя подшипников редуктора (смазка нерабочая, наличие посторонних механических примесей).	Недостаточный уход.	нет
Повреждения, возникшие по причине отсутствия или разрыва защитного кожуха, что способствовало загрязнению механизма.	Недостаточный уход.	нет
Разрыв или износ зубчатого ремня.	Перегрузка.	нет
Повреждения редуктора из-за:		нет
- негерметичности;	По вине изготовителя.	да
- недостаточного количества смазки;	По вине изготовителя.	да
- недостаточного количества смазки.	Недостаточный уход.	нет
Повреждение механических частей электроинструмента вследствие неправильной регулировки, установки режущего сменного инструмента.	Невнимательное изучение инструкции по эксплуатации, применение для работы нестандартных приспособлений.	нет
Поломка вентилятора отсоса МПШ (наличие внутри корпуса налипшей грязи и опилок).	Неправильная эксплуатация и отсутствие ухода.	нет

Корешок талона №1
на гарантийный ремонт

модель: _____)
Изыят « _____ » 20 ____ г.
Исполнитель _____

Корешок талона №2
на гарантийный ремонт

модель: _____)
Изыят « _____ » 20 ____ г.
Исполнитель _____

Действителен при заполнении

344091, г. Ростов-на-Дону, ул.Каширская 1А
тел. +7 (863) 292-99-45

ТАЛОН №1

на гарантийный ремонт краскопульта
ручного электрического
(модель: _____)

Заполняет предприятие-изготовитель

Серийный номер: _____

Дата изготовления: _____

Представитель ОТК: _____

Заполняет торговая организация (подпись, штамп)

Продан _____

Дата продажи _____ (место печати)

Продавец _____ (подпись) (Ф.И.О)

Действителен при заполнении

344091, г. Ростов-на-Дону, ул.Каширская 1А
тел. +7 (863) 292-99-45

ТАЛОН №2

на гарантийный ремонт краскопульта
ручного электрического
(модель: _____)

Заполняет предприятие-изготовитель

Серийный номер: _____

Дата изготовления: _____

Представитель ОТК: _____

Заполняет торговая организация (подпись, штамп)

Продан _____

Дата продажи _____ (место печати)

Продавец _____ (подпись) (Ф.И.О)

Заполняет ремонтное предприятие

(наименование и адрес предприятия)

Исполнитель _____ (подпись) _____ (фамилия, имя, отчество)

Владелец _____

(подпись владельца) _____ (фамилия, имя, отчество)

Дата ремонта _____ Место печати _____

Утверждаю _____ (должность, подпись, ф.и.о. руководителя ремонтного предприятия)

Заполняет ремонтное предприятие

(наименование и адрес предприятия)

Исполнитель _____ (подпись) _____ (фамилия, имя, отчество)

Владелец _____

(подпись владельца) _____ (фамилия, имя, отчество)

Дата ремонта _____ Место печати _____

Утверждаю _____ (должность, подпись, ф.и.о. руководителя ремонтного предприятия)

АДРЕСА ГАРАНТИЙНЫХ МАСТЕРСКИХ

Ремонт инструментов «Электроприбор» должен осуществляться только квалифицированными специалистами в сервисных мастерских предприятий.

Ростов-на-Дону, ул. Каширская 1А

Телефон гарантийной мастерской: +7 (863) 292-99-45

Телефон отдела продаж: +7 (863) 292-92-56, 292-92-57, 292-92-58

e-mail: elector11.don@gmail.com

Воронеж, «Элинс». Тел.: +7 (473) 237-93-93, +7 (473) 226-25-67. E-mail: elins_service@mail.ru

Белгород, ИП Шабанов, ул. Костюкова, 1. Тел.: +7 (4722) 55-86-08. E-mail: shagr_bel@mail.ru

Буденновск, ИП Иванов, Тел.: +7 (928) 815-36-46. E-mail: elektro.a.ivanov@yandex.ru

Волгоград, ИП Ахметова. Тел.: +7 (960) 888-26-82

Волгоград, ИП Синицкий. ул. 95 Гвардейской дивизии, 9.

Тел.: +7 (906) 169-80-36, +7 (8442) 76-55-07

Изобильный, ИП Турчаков. Тел.: +7 (962) 003-63-32. E-mail: kym_77i@mail.ru

Краснодар, «Электроприбор-Юг». Тел.: +7 (918) 963-29-73. E-mail: klim-ins@mail.ru

Краснодар, ИП Одобеско, ул. Раздельная 35. Тел.: +7 (965) 472-77-20

Краснодар, ИП Осипян, ул. Уральская, 87 (Уральская-Онежская).

Тел. +7 (861) 210-91-65, +7 (918) 049-32-82. E-mail: beda@kubaninstrument.ru

Краснодар, ИП Тласадзе. Тел.: +7 (918) 462-09-02. E-mail: georgi63t@mail.ru

Лабинск, ИП Лужецкий. Тел.: +7 (86169) 3-43-03, +7 (86169) 3-43-01, +7 (918) 042-44-00.

Нижний Новгород, «Ключ». Тел.: +7 (831) 430-31-79. E-mail: ivasiliev@mts-nn.ru

Оренбург, «Орстрим». Тел.: +7 (3532) 44-26-44. E-mail: servis-73@mail.ru

Пермь, «ББК-Белослудцев». Тел.: +7 (982) 452-46-84. E-mail: e-korolkov@yandex.ru

Пятигорск, ИП Гринько. Тел.: +7 (962) 404-60-90. E-mail: grinkoviktor@mail.ru

Сальск, ИП Колесников, ул. Железнодорожная, 24. Тел.: +7 (6372) 516-16.

Ставрополь, ИП Усатый, ул. Михайловское шоссе, 12. Тел.: +7 (8652) 28-38-62,

+7 (8652) 28-14-59.

Ставрополь, ИП Филимонов, ул. Лермонтова, 375.

Тел.: +7 (8652) 56-03-56, +7 (918) 80-28-151. E-mail: service_instr@mail.com

Таганрог, ИП Булгаков, ул. 2й переулоч, 49. Тел.: +7 (928) 603-68-57. E-mail: bulgakov@mail.com

Тихорецк, ИП Макаренко. Тел.: +7 (918) 453-36-73, +7 (918) 435-19-36. E-mail: iushin@list.ru

Товар получен в исправном состоянии, без видимых повреждений, в полной комплектации, проверен в моем присутствии, претензий по качеству товара не имею. С условиями гарантии ознакомлен и согласен.
Подпись покупателя _____