

ЭЛЕКТРОПРИБОР
• БЕНЗО • ЭЛЕКТРОИНСТРУМЕНТ

ул. Каширская, 1А
г. Ростов-на-Дону,
Ростовская область,
Российская Федерация,
344091
тел.: (863)292-92-58, 292-92-57

Произведено:
YANCHENG BAODING
ELECTRICAL TOOLS CO., LTD
No 66 Xihuan Road
Yancheng City
Jiangsu Province
P. R. China



ЭЛЕКТРОПРИБОР

• БЕНЗО • ЭЛЕКТРОИНСТРУМЕНТ

РУКОВОДСТВО ПО ЭКСПЛУАТАЦИИ ПЛИТКОРЕЗА

МОДЕЛЕЙ
ПЛЭ-180
ПЛЭ-200



WWW.PRIBOR-ELECTRO.RU



УВАЖАЕМЫЙ ПОКУПАТЕЛЬ !

Прочитайте данную инструкцию от начала и до конца. Инструкция написана техническим языком, однако ее чтение займет совсем немного времени, дополнит Ваши знания и поможет избежать ошибок, ведущих к поломке инструмента, порче чужого имущества и, что самое главное, сохранит Ваше здоровье и здоровье окружающих Вас людей.

Мы постоянно работаем над усовершенствованием технологий и улучшением рабочих качеств нашей продукции. Поэтому купленный Вами инструмент может немного отличаться от изображенного на иллюстрации.

Спасибо за Ваш выбор!

С уважением, коллектив “Электроприбор”.

ПРЕИМУЩЕСТВА

- Безопасная работа - в комплект входит защитный кожух
- Нижнее расположение двигателя

РУКОВОДСТВО ПО ЭКСПЛУАТАЦИИ ПЛИТКОРЕЗА МОДЕЛЕЙ ПЛЭ-180, ПЛЭ-200

При покупке электрического плиткореза моделей ПЛЭ-180, ПЛЭ-200 требуйте проверки его работоспособности пробным запуском. Убедитесь, что в талоне на гарантийный ремонт проставлены: штамп магазина, дата продажи и подпись продавца, а также указана модель и серийный номер электрического плиткореза. Перед включением внимательно изучите настоящее руководство. В процессе эксплуатации соблюдайте требования настоящего руководства, чтобы обеспечить оптимальное функционирование электрического плиткореза и продлить срок его службы.

Комплексное полное техническое обслуживание и ремонт в объёме, превышающем перечисленные данным руководством операции, должны производиться квалифицированным персоналом на специализированных предприятиях. Установка и необходимое техническое обслуживание производится пользователем и допускается только после изучения данного руководства по эксплуатации.

Приобретённый Вами электрический плиткорез может иметь некоторые отличия от настоящего руководства, связанные с изменением конструкции, не влияющие на условия его монтажа и эксплуатации.

ОСНОВНЫЕ СВЕДЕНИЯ ОБ ИЗДЕЛИИ

- Плиткорез электрический (далее плиткорез) предназначен для резки всех видов натуральной и искусственной керамической облицовочной, напольной и тротуарной плитки отрезным диском.
- Плиткорез предназначен для работы в условиях умеренного климата с диапазоном рабочих температур от +5 до 35 °С и относительной влажности воздуха не более 80%. Питание от сети переменного тока напряжением 220 В, частотой 50 Гц. Допускаемые отклонения напряжения +/-10%. частоты +/-5%.
- Транспортировка плиткореза должна производиться в закрытых транспортных средствах в соответствии с правилами перевозки грузов, действующих на транспорте данного вида.

ТЕХНИЧЕСКИЕ ХАРАКТЕРИСТИКИ

Модель	ПЛЭ-180	ПЛЭ-200
Напряжение, В	220	220
Частота тока, Гц	50	50
Потребляемая мощность, Вт	700	1000
Диаметр диска, мм	180	200
Диаметр посадки, мм	22,2	25,4
Размер рабочего стола, мм	395x385	500x400
Максимальная высота резания, 90°	34	41
Количество оборотов на холостом ходу, об/мин	2950	2950

КОМПЛЕКТАЦИЯ

Модель	ПЛЭ-180	ПЛЭ-200
Плиткорез в сборе с двигателем, шт	1	1
Параллельный упор, шт	1	1
Поддон, шт	1	1
Кожух защитный, шт	1	1
Угловой упор, шт	1	1
Комплект резиновых ножек, шт	1	1
Диск, шт	1	1
Руководство по эксплуатации, шт	1	1
Упаковка, шт	1	1

ОБЩИЙ ВИД

Общий вид плиткореза модели ПЛЭ-180 представлен на рис. 1(А), модели ПЛЭ-200 на рис.1(Б).

1. Расклинивающий нож
2. Защитный кожух
3. Диск отрезной
4. Рабочий стол
5. Регулятор наклона стола
6. Поддон
7. Выключатель
8. Двигатель
9. Параллельный упор
10. Угловой упор
11. Крепёжные отверстия
12. Винты фиксации параллельного упора
13. Шкала рабочего стола



РИС. 1(А)



РИС. 1(Б)

ТЕХНИКА БЕЗОПАСНОСТИ

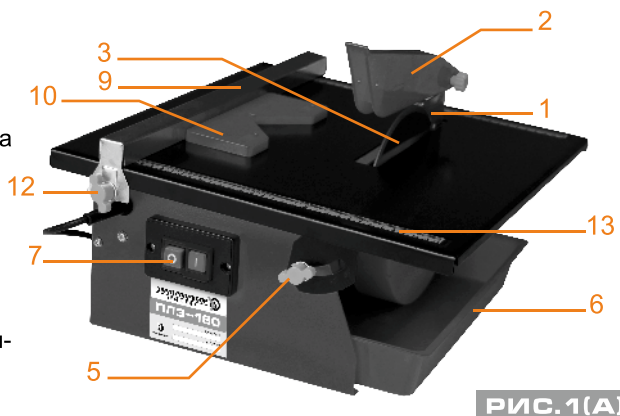
! *Внимание! Не подключайте плиткорез к сети питания до тех пор, пока внимательно не ознакомитесь с изложенными в данном руководстве мерами безопасности.*

- Ознакомьтесь с конструкцией, назначением и техническими характеристиками Вашей модели плиткореза.
- Правильно устанавливайте и всегда содержите в рабочем состоянии все защитные устройства плиткореза.
- Выработайте привычку: прежде чем включить плиткорез, убедитесь в том, что все используемые при настройке инструменты убраны с рабочего стола.
- Место проведения работ с плиткорезом должно быть ограждено. Содержите рабочее место в чистоте, не допускайте загромождения посторонними предметами. Следите, чтобы вокруг рабочего стола пол был сухой (опасность поскользнуться).
- Не работайте в опасных условиях. Не пользуйтесь плиткорезом в сырых помеще-

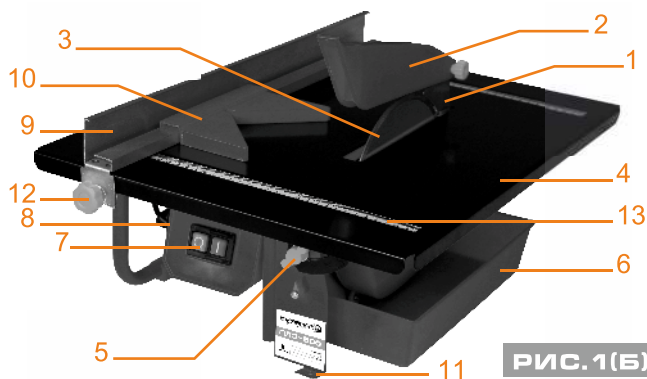
ниях с высокой влажностью воздуха. Позаботьтесь о хорошем освещении рабочего места и свободе перемещения вокруг плиткореза.

- Посторонние люди и дети должны находиться на безопасном расстоянии от рабочего места.
- Не перегружайте плиткорез.
- Используйте только соответствующие отрезные диски.
- Одевайтесь соответственно. Работайте в нескользящей обуви.
- Рекомендуется использовать индивидуальные средства защиты дыхательных путей (респиратор).
- Всегда работайте в защитных очках. Обычные очки таковыми не являются, поскольку не противостоят ударам: работайте с применением наушников.
- При выполнении рабочей операции с плиткорезом будьте крайне внимательны, не отвлекайтесь до завершения операции. Надёжно удерживайте заготовку.
- Контролируйте исправность деталей плиткореза. Правильность регулировки подвижных деталей, соединений подвижных деталей, правильность установок под планируемые операции. Любая неисправная деталь должна немедленно ремонтироваться или заменяться.
- Содержите плиткорез в чистоте, в исправном состоянии, правильно его обслуживайте.
- Перед началом любых работ по настройке или техническому обслуживанию извлеките вилку шнура питания плиткореза из розетки.
- Дополнительные указания по обеспечению безопасности.
- Перед первым включением плиткореза обратите внимание на:
 - правильность сборки и надёжность установки;
 - исправность защитного кожуха отрезного диска.
- **!** *Внимание! Держите руки вне области отрезного диска.*
- Перед работой проверьте отрезной диск, нет ли на нём трещин или повреждений.
- Не используйте плиткорез вблизи легко воспламеняющихся жидкостей или газов.
- Перед началом работы уберите с поверхности стола всё лишнее, поверхность стола должна быть чистой и гладкой.
- Структура обрабатываемого материала должна быть однородной, убедитесь в отсутствии инородных тел в заготовке.
- Обратите внимание на то, чтобы отрезной диск был правильно установлен (не касался рабочего стола) и надёжно закреплён.
- Перед включением убедитесь, что движению отрезного диска ничего не мешает и отрезной диск имеет возможность свободного вращения.
- Положение плиткореза должно быть надёжным и устойчивым, и если предусмотрено конструкцией, закреплено на опорной поверхности.
- Не отрезайте одновременно несколько заготовок.
- Особенно внимательными будьте при резании больших, очень маленьких или неудобных заготовок.
- Не прикасайтесь к отрезному диску во время его работы.
- Перед включением убедитесь, что отрезной диск не касается поверхности заготовки.
- Перед резанием заготовки включите плиткорез и на холостом ходу проверьте,

нет ли биения отрезного диска. Причиной этого может быть неправильный монтаж или плохая балансировка алмазного диска.

- Перед началом выполнения работ подождите, пока отрезной диск не достигнет максимальной скорости вращения.
- Перед работой по обслуживанию или настройке всегда извлекайте вилку из розетки электропитания и ждите полной остановки отрезного диска.
- Никогда не устанавливайте диски, несоответствующие назначению плиткореза, это может стать причиной тяжёлой травмы.
- При резке заготовки необходимо помнить о максимальных возможностях данных моделей плиткореза.
- Не допускайте неправильной эксплуатации электропровода. Не тяните за электропровод при отсоединении вилки от розетки. Оберегайте электропровод от попадания на него масла или воды, а также от повреждения об острые края.
- Пыль, образующаяся от некоторых материалов, может быть опасной для здоровья. Всегда работайте в хорошо вентилируемом помещении с использованием соответствующих средств защиты. Используйте пылесборники там где возможно.
- При работе необходимо следить за тем, чтобы обороты отрезного диска не падали больше чем на 15 - 20%, чтобы двигатель не перегружался и алмазный диск в разрезе "не застревал".

МОНТАЖ

1. Установите плиткорез на ровной горизонтальной поверхности стола и зафиксируйте с помощью крепёжных отверстий 11 (рис. 2).
2. Установите и закрепите вставку диска 1 (рис. 2).
3. Зафиксируйте гаечным ключом шпindel 3 (рис. 2), а вторым ключом открутите гайку 4 (рис. 2) и снимите фланец 5 (рис. 2).



РИС. 2

4. Установите отрезной диск 2 (рис. 2). затем установите фланец 5 (рис. 2). удерживая ключом шпindel плиткореза 3 (рис. 2) затяните гайку 3 (рис. 2). Проверьте фиксацию.

⚠ Внимание! Установка диска должна производиться с учётом направления вращения самого диска. Смотрите на маркировку отрезного диска.

Если после установки отрезного диска наблюдается биение режущей кромки, необходимо повторить установку диска или сменить диск на другой.

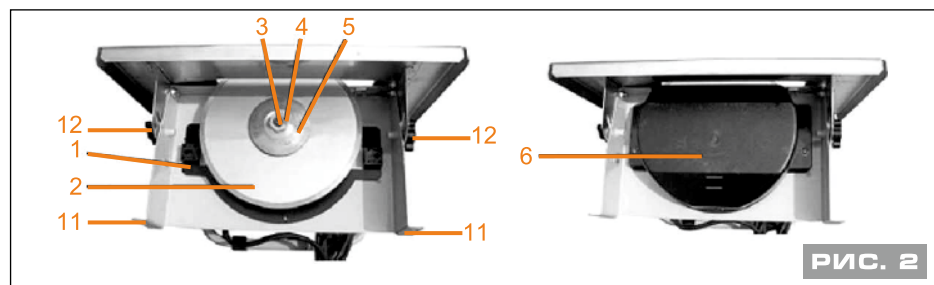
5. После монтажа диска установите и закрепите нижний защитный кожух 6 (рис. 2).
6. Как показано на рис. 1 установите и зафиксируйте параллельный упор 9 винтами фиксации 12.

7. Как показано на рис. 3 на рабочем столе 5 установите и закрепите двумя винтами 3 расклинивающий нож 2.

8. На расклинивающем ноже 2 установите защитный кожух 7 и зафиксируйте крепёжной гайкой 1. При правильном монтаже защитный кожух должен свободно перемещаться в вертикальном положении.

9. Между основанием 9 (рис. 3) и защитным кожухом 6 (рис. 2) установите поддон 8 (рис. 3). В поддон 8 (рис. 3) налейте воды для охлаждения отрезного диска. Следите за уровнем воды по фаскам на защитном кожухе 6 (рис. 2).



РИС. 3

ПОДГОТОВКА К РАБОТЕ

Регулировка угла наклона рабочего стола:

1. Отключите плиткорез от розетки питания электрическим током.
2. Ослабьте крепление двух винтов фиксации наклона 5 (рис. 1) рабочего стола 4 (рис. 1).
3. Как показано на рис. 3 рабочий стол 5 переведите в наклонное положение. Угол резания можно выставить по шкале 10.

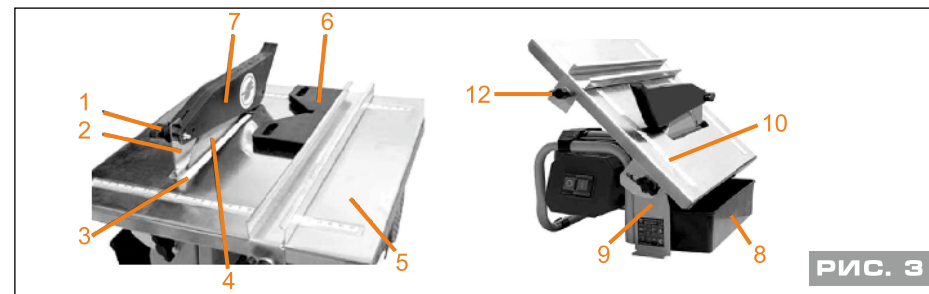
Параллельный упор:

1. Отключите плиткорез от розетки питания электрическим током.
2. Ослабьте фиксацию двух винтов крепления 12 (рис. 3) параллельного упора 9 (рис. 3) с обеих сторон. Затем установите параллельный упор по шкале 10 (рис. 3) на рабочем столе 5 (рис. 3) в необходимое положение и надёжно зафиксируйте винтами крепления. Параллельный упор можно устанавливать с левой или с правой стороны.

Угловой упор:

Угловой упор 6 (рис. 3) используется для резания заготовки по диагонали.

ЭКСПЛУАТАЦИЯ

- К работе с плиткорезом допускаются лица, ознакомившиеся с данным руководством, подготовленные и имеющие опыт работы с электрическим плиткорезом.
- Перед пуском плиткореза убедитесь, что отрезному диску 3 (рис. 1) ничего не мешает и он имеет свободное вращение. Подавайте заготовку к отрезному диску после того, как он наберёт максимальную скорость вращения.
- Подача заготовки к отрезному диску и скорость подачи резания производится ручным усилием. Не прилагайте излишних усилий при подаче заготовки. Это может привести к перегрузке электродвигателя или разрушению отрезного диска.
- ⚠ Внимание! Будьте бдительны, следите чтобы руки оператора находились на расстоянии не ближе 100 мм от вращающегося отрезного диска.**

- На финишной стадии резания заготовки особое внимание уделите траектории перемещения отрезанной части заготовки.
- По окончании резания нажмите кнопку выключателя 7 (рис. 1), дождитесь полной остановки отрезного диска 3 (рис. 1), снимите с рабочего стола 4 (рис. 1) готовую заготовку и уберите ненужные обрезки.

ТЕХНИЧЕСКОЕ ОБСЛУЖИВАНИЕ

⚠ Внимание! Перед началом любых работ по обслуживанию убедитесь, что плиткорез отключён от сети питания электрическим током.

- Перед каждым запуском плиткореза осматривайте отрезной диск. Замена подлежит отрезной диск, режущая часть которого (напыление) полностью выработалась.
- По окончании работы очищайте плиткорез от пыли. Особое внимание уделяйте резьбовым и подвижным узлам плиткореза.
- По завершению уберите поддон 6 (рис. 1), включите плиткорез и просушите отрезной диск на холостом ходу.
- Срок службы плиткореза 3 года.
- Хранить плиткорез необходимо в сухом отапливаемом, вентилируемом помещении, защищённом от проникновения паров кислот, щёлочей и пылеобразивных веществ при температуре не ниже -5 °С и относительной влажности не более 70%.
- Указанный срок службы действителен при соблюдении потребителем требований настоящего руководства.

ГАРАНТИЯ ИЗГОТОВИТЕЛЯ (ПОСТАВЩИКА)

- Гарантийный срок эксплуатации инструмента - 12 месяцев со дня продажи. Произведено в PRC, YANCHENG BAODING ELECTRICAL TOOLS CO., LTD.
- В случае выхода из строя инструмента в течении гарантийного срока эксплуатации по вине изготовителя владелец имеет право на бесплатный гарантийный ремонт при предъявлении гарантийного талона.
- Удовлетворение претензий потребителя с недостатками по вине изготовителя производится в соответствии с законом РФ «О защите прав потребителей».
- При гарантийном ремонте срок гарантии инструмента продлевается на срок ремонта.

Гарантия не распространяется:

- на инструмент с дефектами, возникающими в результате эксплуатации его с нарушениями требований паспорта, в т.ч.: работа с перегрузкой электродвигателя;
- механические повреждения в результате удара, падения и т.п.;
- повреждения в результате воздействия огня, агрессивных веществ;
- проникновения жидкостей, посторонних предметов внутрь изделия,
- на механические повреждения (трещины, сколы и т.п.) и повреждения, вызванные воздействием агрессивных средств и высоких температур, попаданием инородных предметов в вентиляционные решетки инструмента, а также повреждения, наступившие вследствие неправильного хранения (коррозия металлических частей) и небрежной эксплуатации;
- на быстроизнашиваемые части, а также на сменные принадлежности и сменные быстроизнашиваемые приспособления, за исключением случаев повреждений, произошедших вследствие гарантийной поломки электроинструмента;
- естественный износ инструмента (полная выработка ресурса, сильное внутреннее или внешнее загрязнение);

- на инструмент, вскрывавшийся или ремонтировавшийся в течение гарантийного срока вне гарантийной мастерской;
- на инструмент с удаленным, стертým или измененным заводским номером;
- при появлении неисправностей, вызванных действием непреодолимой силы (несчастный случай, пожар, наводнение, удар молнии и др.)

ОПРЕДЕЛЕНИЕ ПОВРЕЖДЕНИЕ ПО ВНЕШНЕМУ ВИДУ

Определение (повреждение, дефект)	Замечания (возможные причины)	Гарантия (да/нет)
Внешние повреждения корпусных деталей, накладок, ручек, сетевого шнура и штепсельной вилки.	Неправильная эксплуатация.	нет
Загнутый шпindel (биение шпинделя).	Удар по шпинделю.	нет
Сильное загрязнение вентиляционных окон и внутри изделия (пылью, жидкостями и т.п.).	Небрежная эксплуатация и недостаток ухода за электроинструментом.	нет
Сильное внешнее загрязнение инструмента, наличие на корпусе следов жидкостей и т.п.	Небрежная эксплуатация и недостаток ухода за электроинструментом.	нет
Ржавчина на металлических поверхностях электроинструмента.	Неправильное хранение.	нет
Повреждение от огня (внешнее).	Контакт с открытым пламенем.	нет
Электроинструмент принят в разобранном виде (отсутствует предусмотренная заводом-изготовителем пломба).	У потребителя отсутствует право разбирать инструмент во время гарантийного срока.	нет
Электроинструмент был ранее вскрыт вне сервисной мастерской, отсутствует предусмотренная заводом-изготовителем пломба, а также неправильная сборка, применение не соответствующей смазки, нестандартных подшипников и т.п., что могло привести к выходу из строя электроинструмента.	Ремонт электроинструмента в течение гарантийного срока должен проводиться в уполномоченных сервисных мастерских.	нет
Курок выключателя запал (наружных повреждений нет).	Выключатель испорчен.	да
Видимые поломки инструмента.	Падение, удар.	нет
Применение сменного инструмента: затупленного или поврежденного, нестандартного.	Нарушение условий эксплуатации и ухода, ведущих к перегрузке или поломке.	нет
Замена штепсельной вилки, удлинение сетевого шнура.	Нарушение правил эксплуатации.	нет
Повреждение резиновой манжеты виброшлифователя (МПШ).	Неправильная эксплуатация.	нет
Не читается совсем или частично выдавленный на корпусе статора заводской номер электроинструмента.	Нарушение правил эксплуатации.	нет

Пломба на корпусе отсутствует или не соответствует заводской, а также уполномоченной сервисной мастерской.	Попытка ремонта в неспециализированном ремонтном учреждении.	нет
Отсутствуют предусмотренные заводом-изготовителем наклейки.		да
Поломка штока электроинструмента.		нет

ПОВРЕЖДЕНИЕ ЭЛЕМЕНТОВ ЭЛЕКТРОДВИГАТЕЛЯ

Определение (повреждение, дефект)	Замечания (возможные причины)	Гарантия (да/нет)
Сгоревшие обмотки якоря и статора, равномерное изменение цвета обмоток якоря.	Длительная работа с перегрузкой, недостаточное охлаждение из-за загрязнения электроинструмента.	нет
Якорь сгорел, катушки статора не изменили сопротивления.	Межвитковое замыкание якоря.	да
Сильное искрение на коллекторе якоря по причине межвиткового замыкания якоря (неравномерные цвета обмоток якоря).	Некачественное изготовление.	да
Пробой электрической изоляции шнура питания, обмоток статора, якоря (1500 V) без механических повреждений.	Некачественное изготовление.	да
Механическое нарушение изоляции якоря или статора в следствии загрязнения или попадания инородных веществ.	Небрежная эксплуатация и недостаток ухода за инструментом.	нет
Электрический пробой статора на корпус статора без механических повреждений.	Некачественное изготовление.	да
Разрыв обмотки якоря по причине некачественной пропитки, без признаков перегрузки.	Некачественное изготовление.	да
Износ зубьев вала якоря (смазка рабочая) других повреждений нет.	Некачественное изготовление.	да
Износ зубьев вала якоря и ведомого зубчатого колеса (смазка нерабочая или отсутствует, металл якоря с синевой).	Неправильная эксплуатация.	нет
Повреждение якоря, статора, корпуса электродвигателя, связанное с выходом из строя подшипников якоря (смазка нерабочая, отсутствует или наличие посторонних механических частиц).	Недостаточный уход за электроинструментом, неправильное обслуживание.	нет
Механическое повреждение щеток (может привести к выходу из строя якоря и статора).	Падение инструмента или небрежная эксплуатация.	нет
Механический износ обоих комплектов щеток (равномерный механический износ поверхности коллектора).	Эксплуатация инструмента более срока гарантийной наработки (двух комплектов щеток должно хватать на 1 год эксплуатации).	нет

Выход из строя ротора или статора вследствие заклинивания электроинструмента.	Неправильное закрепление, подбор инструмента или выбор режима пользователем.	нет
Выход из строя помехоподавляющего фильтра (конденсатора, катушек) без механических повреждений.	Некачественное изготовление.	да

ПОВРЕЖДЕНИЕ ВЫКЛЮЧАТЕЛЯ

Выход из строя выключателей относится к гарантийным случаям, за исключением случаев приведенных ниже:

Определение (повреждение, дефект)	Замечания (возможные причины)	Гарантия (да/нет)
Выход из строя выключателя (совместно со статором, якорем) по причине перегрузки.	Нарушение условий эксплуатации.	нет
Выход из строя выключателя (отсутствие возможности регулировки плавности) из-за засорения регулировочного колесика инородными веществами.	Небрежная эксплуатация и недостаток ухода за инструментом.	нет
Механические повреждения выключателя.	Небрежная эксплуатация.	нет

ПОВРЕЖДЕНИЕ ЭЛЕМЕНТОВ РЕДУКТОРА, ПЕРЕДАТОЧНЫХ МЕХАНИЗМОВ

Определение (повреждение, дефект)	Замечания (возможные причины)	Гарантия (да/нет)
Обломан зуб блок-шестерни инструмента (смазка нерабочая, наличие посторонних механических частиц).	Переключение скоростей в рабочем режиме.	нет
Износ зубьев шестерен.	Недостаточный уход.	нет
Выход из строя подшипников редуктора (смазка рабочая).	Некачественное изготовление.	да
Выход из строя подшипников редуктора (смазка нерабочая, наличие посторонних механических примесей).	Недостаточный уход.	нет
Повреждения, возникшие по причине отсутствия или разрыва защитного кожуха, что способствовало загрязнению механизма.	Недостаточный уход.	нет
Разрыв или износ зубчатого ремня.	Перегрузка.	нет
Повреждения редуктора из-за:		нет
- негерметичности;	По вине изготовителя.	да
- недостаточного количества смазки;	По вине изготовителя.	да
- недостаточного количества смазки.	Недостаточный уход.	нет
Повреждение механических частей электроинструмента вследствие неправильной регулировки, установки режущего сменного инструмента.	Невнимательное изучение инструкции по эксплуатации, применение для работы нестандартных приспособлений.	нет
Поломка вентилятора отсоса МПШ (наличие внутри корпуса налипшей грязи и опилок).	Неправильная эксплуатация и отсутствие ухода.	нет

АДРЕСА ГАРАНТИЙНЫХ МАСТЕРСКИХ

Ремонт инструментов «Электроприбор» должен осуществляться только квалифицированными специалистами в сервисных мастерских предприятий.

Ростов-на-Дону, ул. Каширская 1А

Телефон гарантийной мастерской: +7 (863) 292-99-45

Телефон отдела продаж: +7 (863) 292-92-56, 292-92-57, 292-92-58

e-mail: elector11.don@gmail.com

Воронеж, «Элинс». Тел.: +7 (473) 237-93-93, +7 (473) 226-25-67. E-mail: elins_service@mail.ru

Белгород, ИП Шабанов, ул. Костюкова, 1. Тел.: +7 (4722) 55-86-08. E-mail: shagr_bel@mail.ru

Буденновск, ИП Иванов, Тел.: +7 (928) 815-36-46. E-mail: elektro.a.ivanov@yandex.ru

Волгоград, ИП Ахметова. Тел.: +7 (960) 888-26-82

Волгоград, ИП Синицкий. ул. 95 Гвардейской дивизии, 9.

Тел.: +7 (906) 169-80-36, +7 (8442) 76-55-07

Изобильный, ИП Турчаков. Тел.: +7 (962) 003-63-32. E-mail: kym_77i@mail.ru

Краснодар, «Электроприбор-Юг». Тел.: +7 (918) 963-29-73. E-mail: klim-ins@mail.ru

Краснодар, ИП Одобеско, ул. Раздельная 35. Тел.: +7 (965) 472-77-20

Краснодар, ИП Осипян, ул. Уральская, 87 (Уральская-Онежская).

Тел. +7 (861) 210-91-65, +7 (918) 049-32-82. E-mail: beda@kubaninstrument.ru

Краснодар, ИП Тласадзе. Тел.: +7 (918) 462-09-02. E-mail: georgi63t@mail.ru

Лабинск, ИП Лужецкий. Тел.: +7 (86169) 3-43-03, +7 (86169) 3-43-01, +7 (918) 090-60-70

Нижний Новгород, «Ключ». Тел.: +7 (831) 430-31-79. E-mail: ivasiliev@mts-nn.ru

Оренбург, Орстрим. Тел.: +7 (3532) 44-26-44. E-mail: servis-73@mail.ru

Пермь, «ББК-Белослудцев». Тел.: +7 (982) 452-46-84. E-mail: e-korolkov@yandex.ru

Пятигорск, ИП Гринько. Тел.: +7 (962) 404-60-90. E-mail: grinkoviktor@mail.ru

Ставрополь, ИП Поддубная, пер Буйнакского 3/1. E-mail: eotbor@mail.ru

Тел.: +7 (8652) 29-76-69, +7 (962) 450-12-79

Ставрополь, ИП Филимонов, ул Лермонтова, 375.

Тел.: +7 (8652) 56-03-56, +7 (918) 80-28-151. E-mail: service_instr@mail.com

Ставрополь, ИП Шляхов, Старомарьевское шоссе 14/1. Тел.: +7 (988) 742-76-69

Таганрог, ИП Булгаков, ул. 2й переулоч, 49. Тел.: +7 (928) 603-68-57. E-mail: bulgakov@mail.com

Тихорецк, ИП Макаренко. Тел.: +7 (918) 453-36-73, +7 (918) 435-19-36. E-mail: iushin@list.ru

Товар получен в исправном состоянии, без видимых повреждений, в полной комплектации, проверен в моем присутствии, претензий по качеству товара не имею. С условиями гарантии ознакомлен и согласен.
Подпись покупателя _____

Корешок талона №1
на гарантийный ремонт

модель: _____)
Изъят « _____ » _____ 20 ____ г.
Исполнитель _____

Действителен при заполнении

344091, г. Ростов-на-Дону, ул.Каширская 1А
тел. +7 (863) 292-99-45

ТАЛОН №1

на гарантийный ремонт

плиткореза

(модель: _____)

Заполняет предприятие-изготовитель

Серийный номер: _____

Дата изготовления: _____

Представитель ОТК: _____

Заполняет торговая организация (подпись, штамп)

Продан _____

Дата продажи _____ (место печати)

Продавец _____

(подпись)

(Ф.И.О)

Корешок талона №2
на гарантийный ремонт

модель: _____)
Изъят « _____ » _____ 20 ____ г.
Исполнитель _____

Действителен при заполнении

344091, г. Ростов-на-Дону, ул.Каширская 1А
тел. +7 (863) 292-99-45

ТАЛОН №2

на гарантийный ремонт

плиткореза

(модель: _____)

Заполняет предприятие-изготовитель

Серийный номер: _____

Дата изготовления: _____

Представитель ОТК: _____

Заполняет торговая организация (подпись, штамп)

Продан _____

Дата продажи _____ (место печати)

Продавец _____

(подпись)

(Ф.И.О)

Заполняет ремонтное предприятие

_____ (наименование и адрес предприятия)

Исполнитель _____ (подпись) _____ (фамилия, имя, отчество)

Владелец _____

(подпись владельца) _____ (фамилия, имя, отчество)

Дата ремонта _____ Место печати _____

Утверждаю _____ (должность, подпись, ф.и.о. руководителя ремонтного предприятия)

Заполняет ремонтное предприятие

_____ (наименование и адрес предприятия)

Исполнитель _____ (подпись) _____ (фамилия, имя, отчество)

Владелец _____

(подпись владельца) _____ (фамилия, имя, отчество)

Дата ремонта _____ Место печати _____

Утверждаю _____ (должность, подпись, ф.и.о. руководителя ремонтного предприятия)

НАША ПРОДУКЦИЯ

КОМПАНИЯ "ЭЛЕКТРОПРИБОР" ПРЕДЛАГАЕТ ВАШЕМУ ВНИМАНИЮ ШИРОКИЙ ВЫБОР ИНСТРУМЕНТА И ОБОРУДОВАНИЯ

